



FLANGE TOOL INNOVATION

FICHA TÉCNICA

SWi12/14TM SEPARADOR MECÁNICO DE BRIDAS

FUERZA DE SEPARACIÓN:
 12T (120kN) en el 1^{er} escalón
 14T (140kN) en el 4^o escalón
DISTANCIA DE SEPARACIÓN:
 6,0 - 103,5mm (0,24" - 4,1")
PESO: 6,2kg (13,7lb)

PRESTACIONES

Fuerza de separación con
 175Nm (130ft.lb) de par:
 12T (1^{er} escalón)
 14T (4^o escalón)



6,0mm – 87,5mm
 (0,24" - 3,4") separación usando 4 escalones
 (sin bloques escalonados)

48,5mm – 103,5mm
 (1,9" - 4,1") separación usando 2 escalones
 (con bloques escalonados)

6,0mm – 40,0mm
 (0,24" - 1,6") separación usando sólo el
 primer escalón

FUNCIONES DE USUARIO

- Práctico, ligero y portátil
- Mayor comodidad gracias al asa de plástico moldeado
- Asa giratoria para la operación horizontal o vertical
- Asa situada directamente sobre el centro de masa
- Mejor acceso gracias al asa desmontable
- Punto de anclaje giratorio para el cabo de seguridad
- Marcas indicadoras para fácil referencia visual del avance

FUNCIONES DE SEGURIDAD

- Sin riesgo de atrapamiento para dedos
- Mayor altura de los escalones superiores
- Cabo de seguridad de 1,0m (39")
- Componentes clave forjados para mayor dureza y fiabilidad
- Diseño a prueba de fallos - protección de sobrecarga del cilindro con arandela de estanqueidad

FUNCIONES DE MANTENIMIENTO

- Rápido montaje y desmontaje
- Rápida sustitución de mandíbulas quitando un tornillo pasador
- Rápida sustitución de la puntera quitando dos tornillos pasadores
- Punta dentada mejorada – menor desgaste de la herramienta

DIMENSIONES - HERRAMIENTA CERRADA

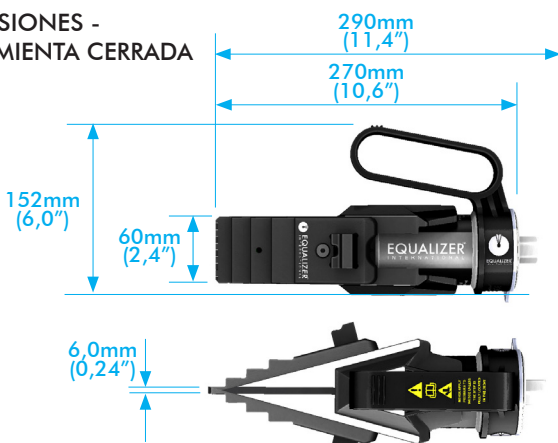

info@equalizerinternational.com
 www.equalizerinternational.com

SWi12/14TM

SEPARADOR MECÁNICO DE BRIDAS



FLANGE TOOL INNOVATION

DIMENSIONES DE LAS MANDÍBULAS (SIN BLOQUES ESCALONADOS)

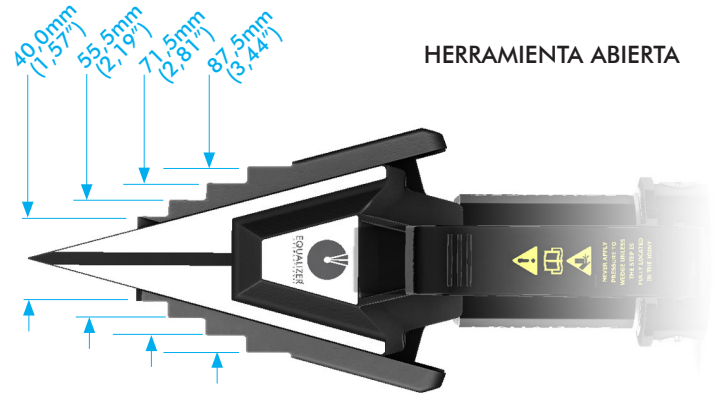
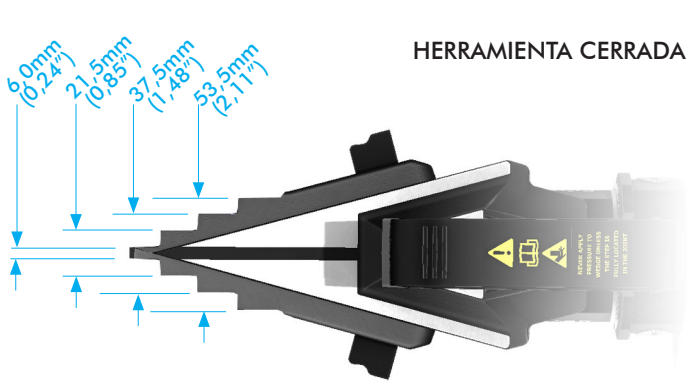

DIMENSIONES DE LAS MANDÍBULAS (CON BLOQUES ESCALONADOS)

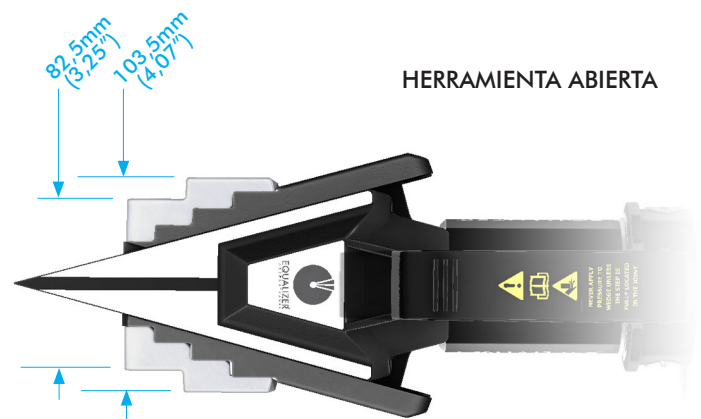
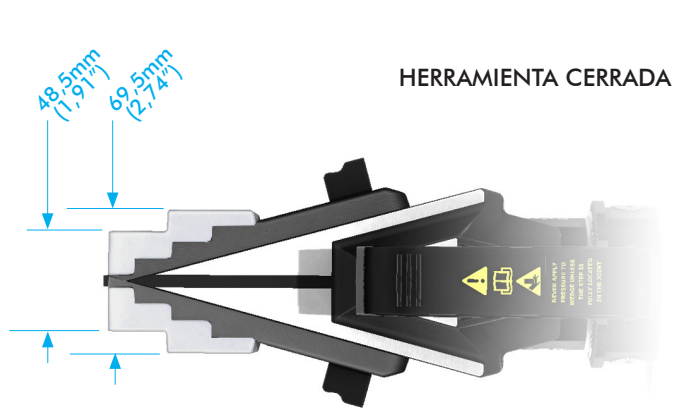

KIT ESTÁNDAR

- 1 x Cabezal SWi12/14TM
- 1 x Cilindro hidráulico de 12/14TM
- 1 x Llave dinamoétrica con vaso de 22mm
- 1 x Juego de bloques de seguridad
- 1 x Par de bloques escalonados
- 1 x Cabo de seguridad
- 1 x Llave hexagonal
- 1 x Manual de instrucciones
- 1 x Maletín de transporte

580mm x 330mm x 165mm (22,8" x 13,0" x 6,5")
Peso bruto del kit: 13,0kg (28,7lb)
Código de producto: SWi1214TMSTDSPB

